

Центробежные насосы, изготовленные из нержавеющей стали AISI 316 и оснащенные рабочим колесом открытого типа, идеальны для перекачки загрязненных жидкостей.



#### ЭКСПЛУАТАЦИОННЫЕ ХАРАКТЕРИСТИКИ

Производительность до 350 л/мин (21 м<sup>3</sup>/час)  
Напор до 20 м

#### ГРАНИЦЫ ПРИМЕНЕНИЯ

Манометрическая высота всасывания до 7 м  
Температура жидкости до +90°C  
Температура окружающей среды до +40°C  
Диаметр твердых частиц во взвеси до 10 мм

#### ИСПОЛНЕНИЕ И ТЕХНИКА БЕЗОПАСНОСТИ

EN 60034-1  
IEC 34-1  
CEI 2-3



#### ОБЛАСТЬ ПРИМЕНЕНИЯ И УСТАНОВКА

Насосы данной серии рекомендуются для перекачки воды и химически неагрессивных жидкостей.

**КОНСТРУКТИВНОЕ РЕШЕНИЕ РАБОЧЕГО КОЛЕСА ОТКРЫТОГО ТИПА ПОЗВОЛЯЕТ ПЕРЕКАЧИВАТЬ ЗАГРЯЗНЕННЫЕ ЖИДКОСТИ БЕЗ ОПАСНОСТИ ЗАКУПОРКИ РАБОЧЕГО КОЛЕСА. БЛАГОДАРЯ ЭТОЙ ХАРАКТЕРИСТИКЕ НАСОСЫ СЕРИИ PRO-NGA НАХОДЯТ ПРИМЕНЕНИЕ В УСТАНОВКАХ ДЛЯ МОЙКИ ОВОЩЕЙ, ФРУКТОВ, РЫБЫ, МОЛЛЮСКОВ, МЯСА, В УСТАНОВКАХ ПРОМЫШЛЕННОЙ МОЙКИ МЕТАЛЛИЧЕСКИХ ДЕТАЛЕЙ И СТЕКЛЯННОЙ ПОСУДЫ, В СИСТЕМАХ ЦИРКУЛЯЦИИ ОХЛАЖДАЮЩИХ ЖИДКОСТЕЙ.**

Установка должна производиться в помещениях или местах, защищенных от атмосферного воздействия.

**ГАРАНТИЯ 2 ГОДА** в соответствии с общими условиями продажи.

#### КОНСТРУКТИВНЫЕ ХАРАКТЕРИСТИКИ

- **КОРПУС НАСОСА:** нержавеющая сталь AISI 316, патрубки с резьбой ISO 228/1.
- **КРЫШКА КОРПУСА НАСОСА:** нержавеющая сталь AISI 316.
- **РАБОЧЕЕ КОЛЕСО ОТКРЫТОГО ТИПА:** нержавеющая сталь AISI 316.
- **ВЕДУЩИЙ ВАЛ:** нержавеющая сталь AISI 316.
- **МЕХАНИЧЕСКОЕ УПЛОТНЕНИЕ:** керамика - графит - витон - AISI 316.
- **ЭЛЕКТРОДВИГАТЕЛЬ:** насосы соединены с электродвигателем PEDROLLO соответствующей мощности. Двигатель бесшумный, закрытого типа с наружной вентиляцией, рассчитан на работу в постоянном режиме.  
**PRO-NGAm:** однофазный 230 В - 50 Гц с конденсатором и тепловой защитой, встроенной в обмотку.  
**PRO-NGA:** трехфазный 230/400 В - 50 Гц.
- **ИЗОЛЯЦИЯ:** класс F. ● **СТЕПЕНЬ ЗАЩИТЫ:** IP 44.

#### ИСПОЛНЕНИЕ ПО ЗАКАЗУ

- ⇒ специальное механическое уплотнение
- ⇒ другое напряжение питания или частота 60 Гц
- ⇒ степень защиты IP 55

ТЕХНИЧЕСКИЕ ХАРАКТЕРИСТИКИ при n= 2900 об/мин

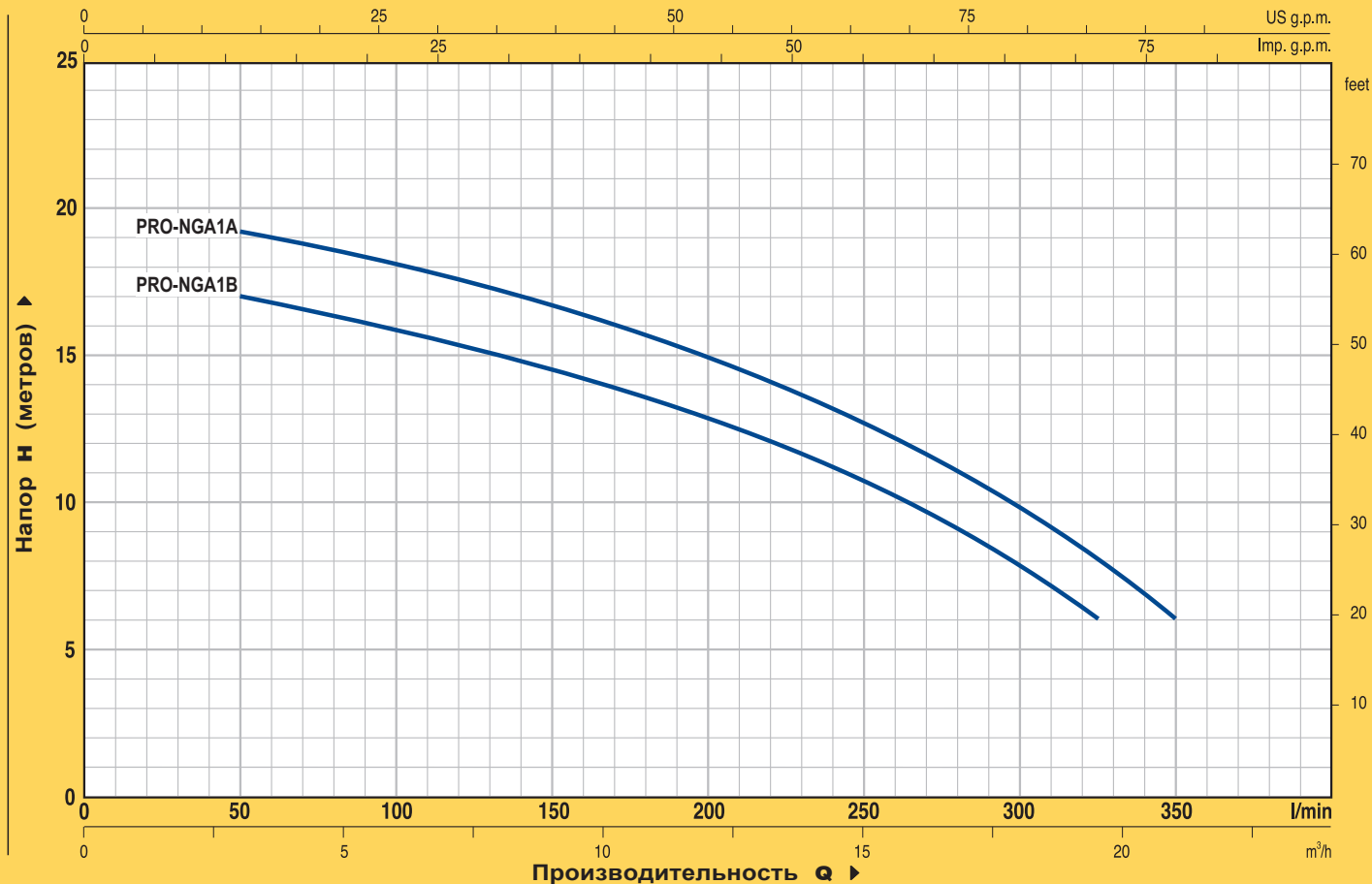

МОДЕЛЬ		МОЩНОСТЬ		Q	Q									
однофазный	трехфазный	кВт	л.с.		л/мин	0	3	6	9	12	15	18	19.5	21
PRO-NGAm 1B	PRO-NGA 1B	0.55	0.75	Н метры	18	17	16	14.5	13	10.5	8	6		
PRO-NGAm 1A	PRO-NGA 1A	0.75	1.00		20	19.5	18	16.5	15	12.5	10	8	6	

Q = Производительность H = Напор в метрах

Допуск характеристик в соответствии с EN ISO 9906 Прил. А.

РАЗМЕРЫ И ВЕС

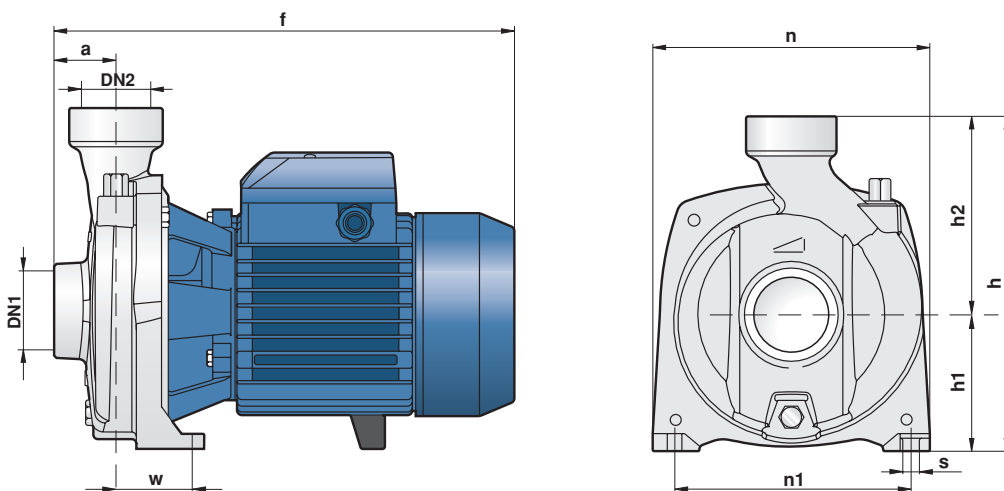

МОДЕЛЬ		ПАТРУБКИ		РАЗМЕРЫ мм										кг	
однофазный	трехфазный	DN1	DN2	a	f	h	h1	h2	n	n1	w	s	1~	3~	
PRO-NGAm 1B	PRO-NGA 1B	1 1/2"	1 1/2"	41	297	227	92	135	190	160	50	10	13.0	12.0	
PRO-NGAm 1A	PRO-NGA 1A	1 1/2"	1 1/2"										13.1	12.1	