



ЭКСПЛУАТАЦИОННЫЕ ХАРАКТЕРИСТИКИ

Производительность до 50 л/мин (3 м³/час)
Напор до 90 м

ГРАНИЦЫ ПРИМЕНЕНИЯ

Манометрическая высота всасывания до 8 м
Температура жидкости до +90°C
Температура окружающей среды до +40°C

ИСПОЛНЕНИЕ И ТЕХНИКА БЕЗОПАСНОСТИ

EN 60034-1
IEC 34-1
CEI 2-3



ОБЛАСТЬ ПРИМЕНЕНИЯ И УСТАНОВКА

Насосы данной серии рекомендуются для перекачки чистой воды без абразивных частиц и химически неагрессивных жидкостей. НАСОС ВЫПОЛНЕН ИЗ ТЕХНОПОЛИМЕРА С ВЫСОКИМИ ЭКСПЛУАТАЦИОННЫМИ ХАРАКТЕРИСТИКАМИ, А КРЫШКА РАБОЧЕГО КОЛЕСА - ИЗ ЛАТУНИ, ЧТО ЯВЛЯЕТСЯ ГАРАНТИЕЙ ПРОТИВ ОКИСЛЕНИЯ И ОБРАЗОВАНИЯ РЖАВЧИНЫ. БЛАГОДАРЯ ЭТОМУ ОНИ РЕКОМЕНДУЮТСЯ ДЛЯ ПРОМЫШЛЕННОГО ПРИМЕНЕНИЯ В СИСТЕМАХ ОХЛАЖДЕНИЯ, КОНДИЦИОНИРОВАНИЯ, ГЛАДИЛЬНЫХ УСТАНОВКАХ И Т.П.

Установка должна производиться в помещениях или местах, защищенных от атмосферного воздействия.

ГАРАНТИЯ 2 ГОДА (в соответствии с общими условиями продажи).

КОНСТРУКТИВНЫЕ ХАРАКТЕРИСТИКИ

- **КОРПУС НАСОСА:** технополимер с высокими эксплуатационными характеристиками. Металлическая вставка с резьбой ISO 228/1 на патрубках обеспечивает подсоединение шлангов без риска повредить корпус насоса.
- **КРЫШКА КОРПУСА НАСОСА:** латунь.
- **ОПОРА (патент № 1289150):** алюминий с передней вставкой из латуни. Исключает блокировку рабочего колеса после длительного простоя.
- **РАБОЧЕЕ КОЛЕСО:** латунь, с периферийными радиальными лопатками.
- **ВЕДУЩИЙ ВАЛ:** нержавеющая сталь EN 10088-3 - 1.4104.
- **МЕХАНИЧЕСКОЕ УПЛОТНЕНИЕ:** керамика - графит - NBR.
- **ЭЛЕКТРОДВИГАТЕЛЬ:** насосы соединены с электродвигателем PEDROLLO соответствующей мощности. Двигатель бесшумный, закрытого типа с наружной вентиляцией, рассчитан на работу в постоянном режиме.
PQAm: однофазный 230 В - 50 Гц с конденсатором и тепловой защитой, встроенной в обмотку.
PQA: трехфазный 230/400 В - 50 Гц.
- **ИЗОЛЯЦИЯ:** класс F. ● **СТЕПЕНЬ ЗАЩИТЫ:** IP 44.
- **ЗАРЕГИСТРИРОВАННАЯ МОДЕЛЬ**

ИСПОЛНЕНИЕ ПО ЗАКАЗУ

- ⇒ вал насоса из нержавеющей стали EN 10088-3 - 1.4401 (AISI 316)
- ⇒ специальное механическое уплотнение
- ⇒ степень защиты IP 55
- ⇒ другое напряжение питания или частота 60 Гц

ТЕХНИЧЕСКИЕ ХАРАКТЕРИСТИКИ при n= 2900 об/мин

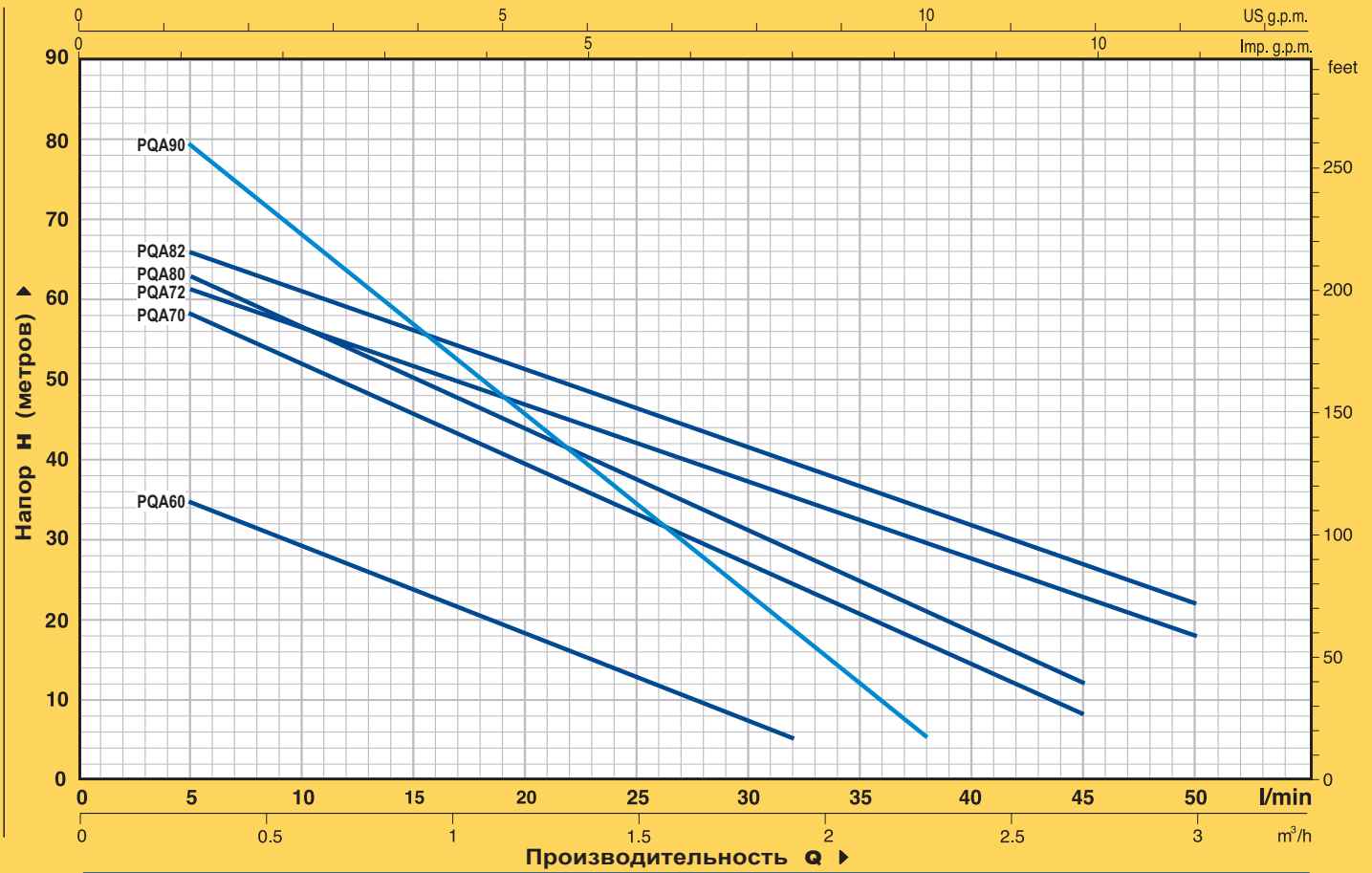

МОДЕЛЬ		МОЩНОСТЬ		Q	H														
однофазный	трехфазный	кВт	л.с.		л/мин	0	0.1	0.3	0.6	0.9	1.2	1.5	1.8	1.9	2.3	2.7	3.0		
PQAm 60	PQA 60	0.37	0.50	0	40	38	35	29	23.5	18	12.5	7	5						
PQAm 70	PQA 70	0.55	0.75	0.1	65	62	58	52	45.5	39.5	33	27	24	16.5	8				
PQAm 72	PQA 72	0.55	0.75	0.3	65	-	62	57	52	47	42	37.5	35.5	29.5	22.5	18			
PQAm 80	PQA 80	0.75	1	0.6	70	66	62	56	49.5	43	37	31	28	20.5	12				
PQAm 82	PQA 82	0.75	1	0.9	70	-	66	61	56	51	46	41.5	39.5	37.5	26.5	22			
PQAm 90	PQA 90	0.75	1	1.2	90	86	79	68	56.5	45.5	34	23	18.5	5					

Q = Производительность H = Напор в метрах

Допуск характеристик в соответствии с EN ISO 9906 Прил. А.

РАЗМЕРЫ И ВЕС

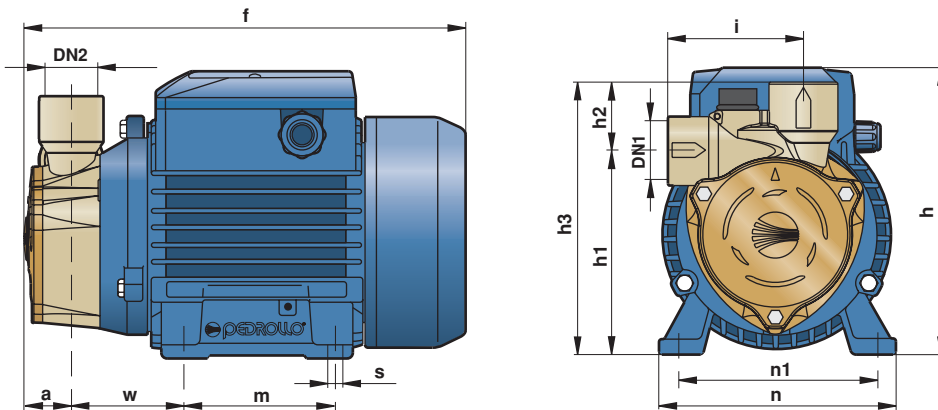

МОДЕЛЬ		ПАТРУБКИ		РАЗМЕРЫ мм											кг		
однофазный	трехфазный	DN1	DN2	a	f	h	h1	h2	h3	i	m	n	n1	w	s	1~	3~
PQAm 60	PQA 60	1/2"	1/2"	25	226	152	103	33	136	72.5	80	120	100	55	7	4.8	4.8
PQAm 70	PQA 70	1/2"	1/2"	28	258	179	116.5	32.5	149							10.3	9.3
PQAm 72	PQA 72	1"	1"				121	30	151	83	10.4	9.4					
PQAm 80	PQA 80	1/2"	1/2"	116.5	32.5	149	72.5	90	138	112	62	7	10.5	9.5			
PQAm 82	PQA 82	1"	1"	121	30	151	83										
PQAm 90	PQA 90	1/2"	1/2"	27	257	121	35	156	76								