

ЦИРКУЛЯЦИОННЫЕ НАСОСЫ ДЛЯ СИСТЕМ ОТОПЛЕНИЯ И КОНДИЦИОНИРОВАНИЯ



ЭКСПЛУАТАЦИОННЫЕ ХАРАКТЕРИСТИКИ

- Подача до **5.2 м³/ч.**
- Напор до **7 м**

ОГРАНИЧЕНИЯ ИСПОЛЬЗОВАНИЯ

- Температура жидкости от **+5 °С** (-10 °С бар в DHL 25-32/70) до **+110 °С** (класс TF 110)
- Температура окружающей среды до **+55 °С** (+35 °С бар в DHL 25/70 - 32/70)
- Максимальное рабочее давление **10 бар** (PN 10)
- Максимальный процент гликоля 50%
- Вал ротора должен использоваться в горизонтальном положении

ИСПОЛНЕНИЕ И ПРАВИЛА БЕЗОПАСНОСТИ

EN 60335-1
IEC 60335-1
CEI 61-150



СЕРТИФИКАТЫ



АИЗО



ПРОМТЕСТ-168

ИСПОЛЬЗОВАНИЕ И УСТАНОВКА

Насосы рекомендуются для перекачки чистой воды и химически неагрессивных жидкостей к материалам конструкции насоса.

Они оснащены трехскоростным переключателем и предназначены для принудительной циркуляции холодной и теплой воды.

Установка насоса должна производиться в закрытых помещениях или же в местах, защищенных от атмосферного воздействия.

ГАРАНТИЯ

2 года в соответствии с нашими общими условиями продажи

ПОЛ. КОНСТРУКТИВНЫЕ ХАРАКТЕРИСТИКИ

1	КОРПУС НАСОСА	Чугун
2	РАБОЧЕЕ КОЛЕСО	Технополимер
3	ВАЛ	Нержавеющая сталь
4	ВЫКЛЮЧАТЕЛЬ	Три позиции
5	КОНДЕНСАТОР	<i>Электронасос</i> <i>Емкость</i>
		<i>Однофазный</i> <i>(230 В)</i>
	DHL 25/35	1.5 µF 400 В
	DHL 25/55-65	2.0 µF 400 В
	DHL 25-32/70	3.5 µF 400 В
6	ДВИГАТЕЛЬ	Однофазный 230 В - 50Гц – Изоляция: класс Н – Степень защиты: IP 44

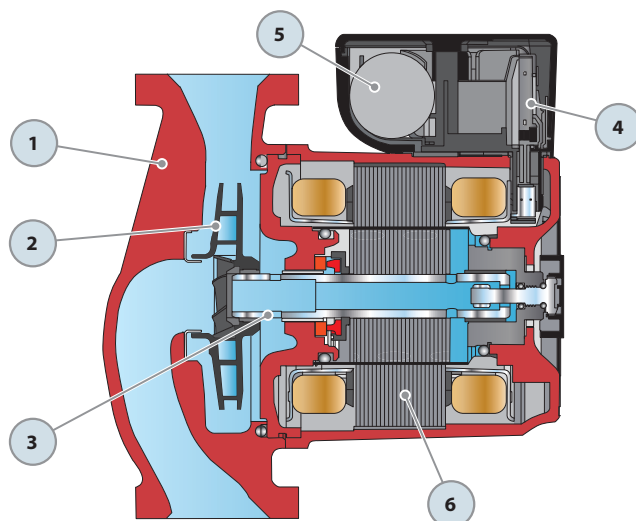

ТЕХНИЧЕСКИЕ ХАРАКТЕРИСТИКИ

50 Гц n= 2900 об/мин HS= 0 м

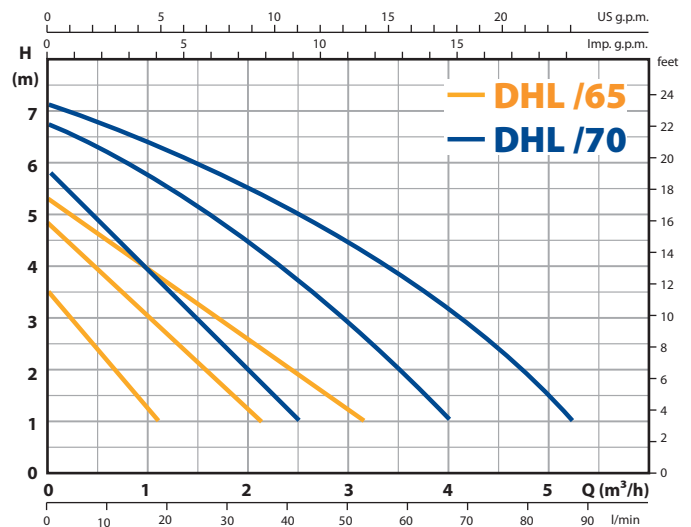
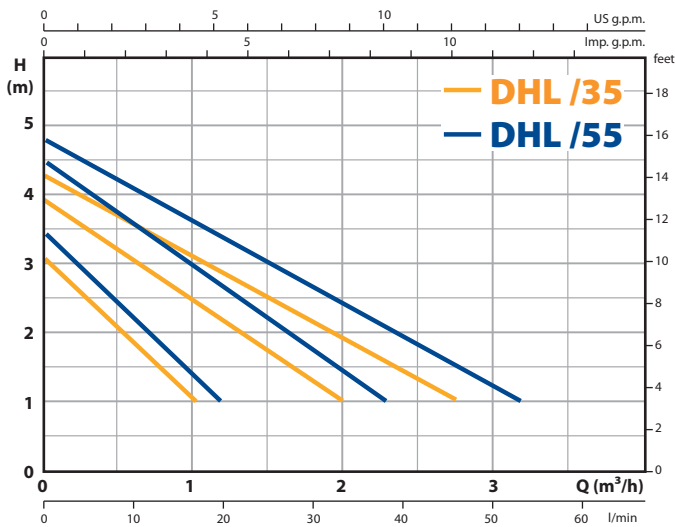

ТИП	МЕЖОСЕВОЕ РАССТОЯНИЕ	ХАРАКТЕРИСТИКИ		Скорость	Обороты в минуту	P1 (W)	In (A)
		м³/ч.	метры				
однофазный							
DHL 25/35-130	130	0.3 ÷ 2.8	4 ÷ 1	3	2300	48	0.21
DHL 25/35-180	180			2	1950	46	0.20
				1	1400	34	0.15
DHL 25/55-130	130	0.3 ÷ 3.2	4.5 ÷ 1	3	2350	52	0.23
DHL 25/55-180	180			2	1900	46	0.20
				1	1350	36	0.16
DHL 25/65-130	130	0.3 ÷ 3.2	5 ÷ 1	3	2200	62	0.27
DHL 25/65-180	180			2	1800	58	0.25
				1	1300	38	0.16
DHL 25/70-180	180	0.3 ÷ 5.2	7 ÷ 1	3	2650	125	0.55
DHL 32/70-180	180			2	2520	103	0.48
				1	2030	92	0.45

РАЗМЕРЫ И ВЕС

ТИП	ПАТРУБКИ		РАЗМЕРЫ мм						Вес кг
	DN1	DN2	a1	a2	b1	b2	c1	c2	
однофазный									
DHL 25/35-130								130	2.7
DHL 25/35-180								180	3.0
DHL 25/55-130	1½"	1½"	101.5	33.7	76.7	51.3	68.2	130	2.7
DHL 25/55-180								180	3.0
DHL 25/65-130								130	2.7
DHL 25/65-180								180	3.0
DHL 25/70-180	1½"	1½"	115.5	33.7	76.7	51.3	68.2	180	3.5
DHL 32/70-180	2"	2"						180	3.6

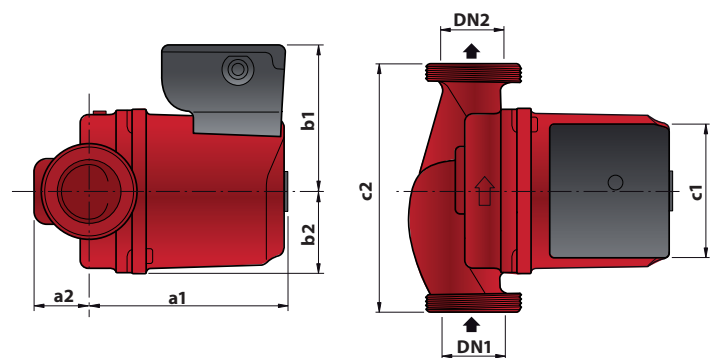

ПАЛЛЕТИРОВАНИЕ

ТИП	Число насосов	H (мм)	кг
однофазный			1~
DHL 25/35-130	200	880	557
DHL 25/35-180	180	890	557
DHL 25/55-130	200	880	557
DHL 25/55-180	180	890	557
DHL 25/65-130	200	880	557
DHL 25/65-180	180	890	557
DHL 25/70-180	180	890	647
DHL 32/70-180	180	890	665

